

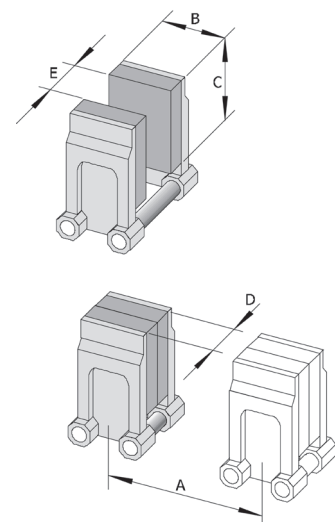

Doppelstationen-Blasformautomat mit horizontaler Formbewegung / Hybrid-Version

Breite: 2474mm (max. 2640mm)
 Höhe: 2500mm (max. 2500mm)
 Tiefe: 3710mm (max. 3350mm)

Hauptdaten		HESTA 310	HESTA 360
		mm	mm
Fahrhub	A	310	360
Formbreite	B	300	350
Formhöhe	C	340 (370)	340 (370)
Formdicke	D	2x75 - 2x90	2x75 - 2x90
Öffnungsweg	E	170-140	170-140
„Lichte Weite zwischen Spannplatten“		320	320
Schließkraft		40 kN	60 kN
Trockentakt		1,6 sec.	1,8 sec.
Stichmaß	2x2 fach	100/110/(125)	100/110/125/140
	2x3 fach	70/85	70/85/100
	2x4 fach	50/60	50/60/70
	2x5 fach	50	50/60
	2x6 fach		50



Extruder		ø 50	ø 55	ø 60	ø 70
Elektrogetriebemotor					
stufenlos regelbar					
Drehzahl	min ⁻¹	0 ... 85	0 ... 85	0 ... 80	0 ... 80
Schnecke	mm	50 / 22 D	55 / 22 D	60 / 22 D	70 / 22 D

Energiebedarf					
Elektromotor Hydraulik	kW	11	11	11	11
Elektromotor Extruder	kW	17	19	27	30
Heizleistung Extruder	kW	12	19	17	24
Steuerung ca.	kW	1	1	1	1
Gesamt ca.	kW	41	45	56	66
Luftbedarf ca.	NI/min	1000/1200	1000/1200	1000/1200	1000/1200
Betriebsdruck Luft	bar	7-10	7-10	7-10	7-10

Kühlleistungsbedarf					
Hydraulik	kJ/h	14.000	16.000	19.000	23.000
Blasform	kJ/h	22.000	26.000	30.000	38.000

- Technische Änderungen vorbehalten
- Standardspannung: 3 x 380V, 50Hz
- Abweichende Stichmaße möglich
- Erfragen Sie weitere Ausrüstung

Die effektiven Verbrauchswerte für Energie- und Kühlleistungsbedarf sind produktabhängig. Der Luftbedarf ist ein Annäherungswert, er kann sich je nach Produkt verändern.